

Sports Vehicle

Forester

2.0 16valve

C/20 新登場

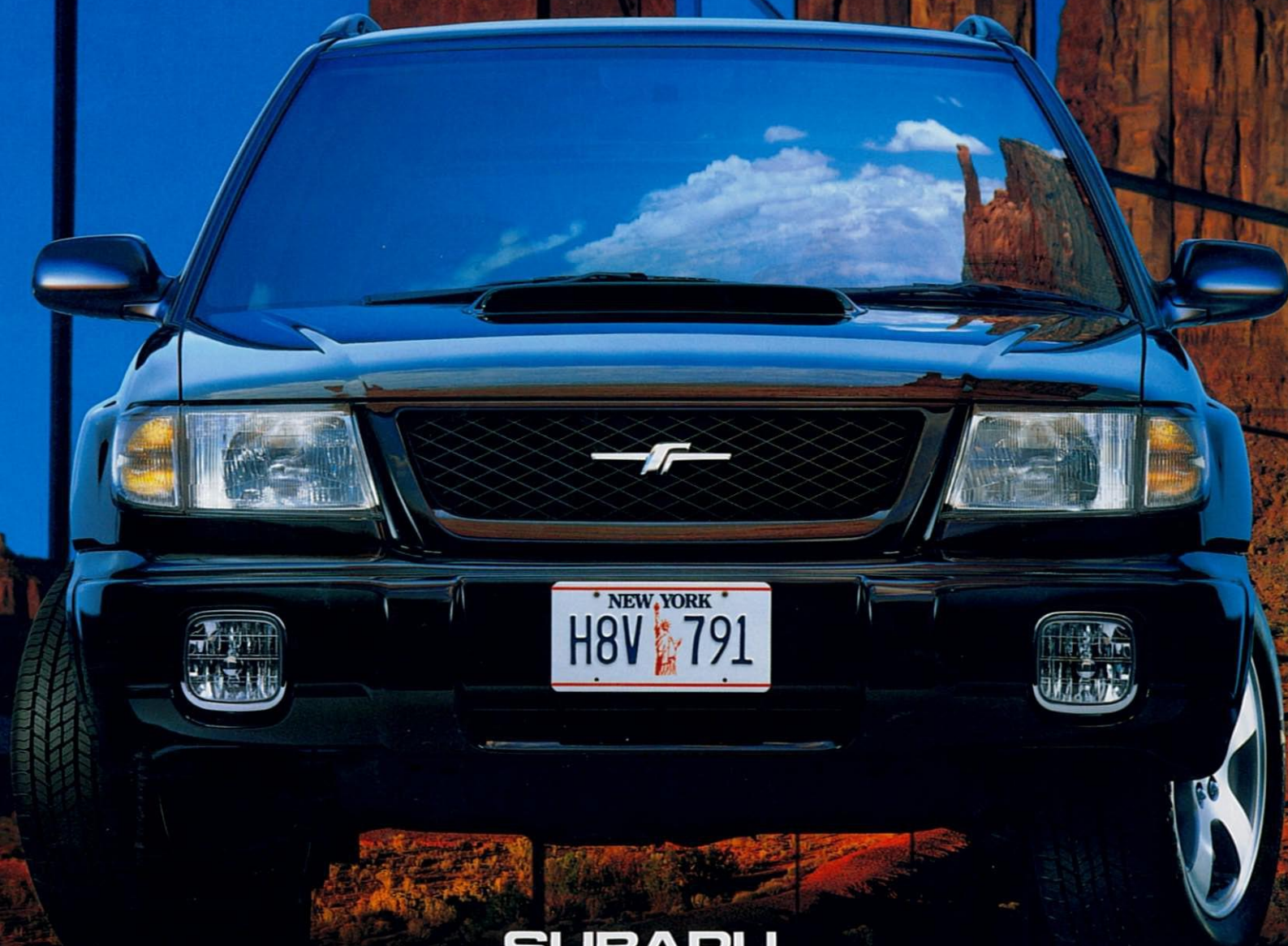

SUBARU

すべての道がステージになる。



PHOTO:T/tb フラボノグリーン・メタリック/スレート・メタリック 2トーン

街中では取り回し軽快。高速走行も余裕のパワー。
そして、ラフロードの走破性を高める200mmのロードクリアランス。
道を問わないフォレスターの走りが行動半径を広げます。

RVは走らない、 という人にこそ乗って欲しいのです。



PHOTO: T/tb ローズレッド・マイカ/スレート・メタリック 2トーン
C/20 ロイヤルブルー・マイカ/ロイヤルブルー・マイカ モノトーン。フォグランプはディーラー装着オプション。

BOXER MASTER-4 ENGINE



2.0L水平対向4気筒4カム16バルブ ターボ
最高出力:250ps/6250rpm
最大トルク:31.2kg-m/4000rpm
10・15モード燃費(運輸省審査値):11.4km/l (SMT)

2.0L水平対向4気筒16バルブ
最高出力:135ps/5600rpm
最大トルク:18.5kg-m/4000rpm
10・15モード燃費(運輸省審査値):12.4km/l (デュアルレンジSMT)

PHOTO:4カム16バルブエンジン

250psのパワー、低燃費、優れた静粛性を実現したニューコンセプト・ターボ・エンジン(T/tb、S/tb、C/tb)。
30NA(自然吸気)エンジンを超えるパワーとトルク、20NAに匹敵する低燃費を実現した、2.0L水平対向4気筒4カム16バルブ・インタークーラー付ターボ"BOXER MASTER-4"。爽快なフィールと静粛性も魅力です。
NA(自然吸気)で楽しむ、スポーティなフィールとスムーズな加速。2.0L 16バルブエンジン(C/20)。
十分な低速トルクによる街中での扱いやすさにくわえ、自然吸気BOXERエンジンならではのスポーティでスムーズなフィールと135psのパワーを発揮します。さらに、レギュラーガソリン仕様で高性能と低燃費を両立。優れた経済性も実現しています。



ラフロードの走破性を向上。デュアルレンジ5MT(C/20)。
C/20のマニュアルトランスミッションには、ギヤ比全体を走行状況によってHi/Loの2段階に切替えられるデュアルレンジを採用しました。デュアルレンジのギヤ比を1.447と大きめに設定することで、十分なトラクション性能を確保。ラフロードでの走破性を向上するとともに、トレーラーなどの牽引能力も高めています。

車体をフラットに保つ セルフレイライザー内蔵 リヤストラット。(T/tb)

荷物を積んで車体姿勢が変化しても、走行すれば自動的に調整。優れた走破性とフラットで快適な乗り心地を確保します。積載重量が限界を超えた場合は作動しないことがありますが、家族4名とキャンピングセットを積んで、安心して楽しみいただけます。

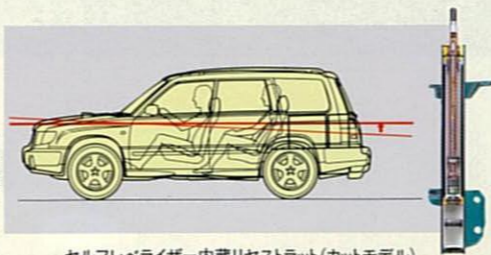

セルフレイライザー内蔵リヤストラット(カットモデル)

Forester's Concept

フォレスターからの 新提案

BOXERエンジンが生み出す
ゆとりのパワーと低燃費。
しかも、楽しいハンドリングと
しなやかな乗り心地までそなえています。

高度な走行安定性を発揮。
高剛性ロングストローク
ストラット式サスペンション。

強力で安定した制動能力。
フロント2ポット・
ベンチレーテッド
ディスクブレーキ。

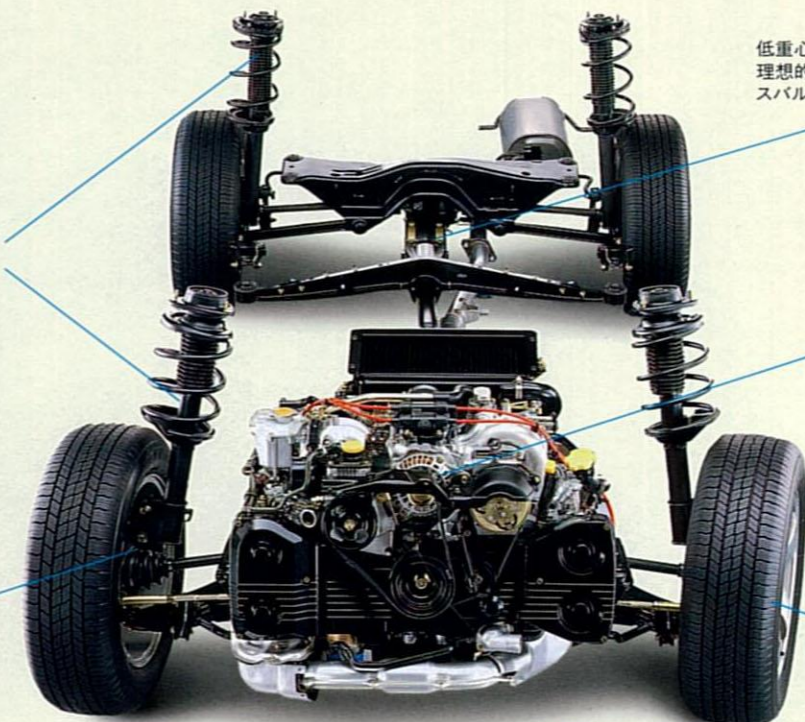

低重心で左右対称。
理想的な重量配分の
スバル"シンメトリー4WD"システム。

低速から有効なパワーと
トルクを発揮する
BOXER MASTER-4。

高速安定性と
走破性を両立。
低燃費にも貢献する
"ジオランダー"。

PHOTO:S/tb

Forester's 4WD SYSTEM

高速安定性と悪路の走破性を両立。高剛性4輪ストラット。
高剛性化により優れた走行安定性を実現。さらに200mmのロードクリアランスが生み出す走破性により、すべての道でしなやかな乗り心地と優れた操縦性を実現しました。

スポーティな走りを思いのままに楽しむために。高性能ブレーキシステム。
フロントは、全車制動能力と冷却能力に優れた2ポットキャリパー付のベンチレーテッドディスク。ターボ車はリヤディスクブレーキも採用し、高度なブレーキ能力を確保しています。

操縦安定性と快適性を両立。
ニューコンセプトタイヤ"ジオランダー"。
オンロードでの操縦安定性、乗り心地、ウェット性能に、ラフロードでの走破性をプラス。215/60R16は、国内新車装着のマッド&スノータイヤとしては初のHR規格です。



インディ24時間世界速度記録達成!

平均速度180.082km/h(T-1クラス、FIA・ACCUS公認)



PHOTO:世界速度記録樹立車
一瞬のミスが即クラッシュにつながる難コース。そして、走行中はほとんどエンジン全開。200km/hを大きく超える速度での連続走行...
フォレスターがインディアナポリス・モータースピードウェイで達成した世界記録は、その圧倒的な走行性能と信頼性の証明に他なりません。

20
21
22
23
24
25
26
27
28
29
30
31
32
33

たとえば高速のコーナー。 背の高いクルマで、はじめて安全が語れます。

Forester's
Concept

フォレスターからの
新提案

低い重心高が生み出す
オールラウンドな危険回避性能。
さらにABSと世界基準の安全構造ボディ、
エアバッグが乗員を守ります。

ボディ上部構造の軽量化とスバル4WDにより、
きわめて低い重心高を実現。

ボディの3カ所にボックス断面構造をリング状に
配置する環状力骨構造を採用。

衝突エネルギーを効果的に吸収する
フレームをストレートに
配置した左右対称のボディ構造。



新設計
環状力骨構造

PHOTO:
全方位衝突安全ボディ

効果的なボディ補強により、
軽量で剛性の高いボディを実現。

世界でもっとも厳しいヨーロッパの
最新側面衝突基準を想定した安全構造ボディ。

Forester's SAFETY

軽量、コンパクト、低重心の水平対向エンジンを縦置きに搭載。



十分なホイールストロークを確保した
4輪独立ストラット式サスペンション。

ミッション、トランスファーなど重量物をホイールベース内に配置。

BOXER ENGINE+SYMMETRY 4WD

求めたのは最上のアクティブセーフティ。スバル4WDシステム+リヤビスカスLSD。
フォレスターは、低重心で軽量・コンパクトな“BOXER”エンジンを中心に、パワートレインを左右対称、ストレートに配置したスバル独自の“シンメトリー4WD”を採用しています。重心が低く、前後左右の重量バランスに優れたこのシステムは、あらゆる路面状況で高度な走行安定性に裏付けられた優れたアクティブセーフティ(危険回避)性能を発揮。雪道や雨の高速走行、ラフロードなど、さまざまなシーンで安心感に満ちた走りを楽しめます。さらに、滑りやすい路面で後左右輪へ最適にトルクを配分し、安定性を高めるリヤビスカスLSDも全車に装備しました。



PHOTO:テスト車両によるロールオーバー実験

新設計の“環状力骨構造”を採用。
全方位衝突安全ボディを実現しました。
フロントピラー、センターピラー、リヤゲート部にリング状のボックス断面構造を配置する、新設計の環状力骨構造を採用。全方位の安全を確保しました。



PHOTO:テスト車両による側面衝突実験

世界でもっとも厳しいヨーロッパの
最新側面衝突安全基準レベルを想定。
環状力骨構造の採用により、側面衝突性能は世界の
トップレベル。'98年施行が予定されるヨーロッパ
および国内の新安全基準をクリアしています。



フロントシートSRSサイドエアバッグ。
[T/tb,S/tb,C/20cデュアルエアバッグとセアメーカー装着オプション]
側面衝突時に、シートスライド位置に関係なく
効果を発揮するシート内蔵タイプです。
SRS=Supplemental Restraint System(補助拘束装置)※エアバッグはシートベルトの補助的装置です。安全上ご注意ください。項目があるため、必ず取扱説明書をお読みください。



デュアルSRSエアバッグ(全グレードにメーカー装着オプション)。
運転席SRSエアバッグの標準装備に、助手席側にもエアバッグを装備する
“デュアルSRSエアバッグ”をメーカー装着オプションとして全グレードで選択可能です。

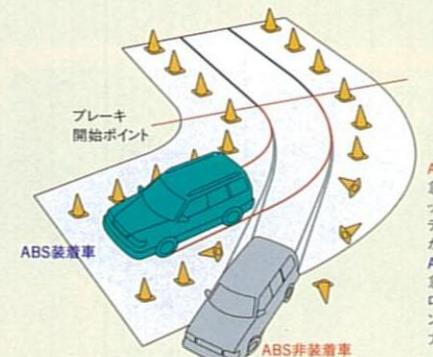

4Sensor 4Channel ABS 走行特性図

ブレーキ開始ポイント
ABS非装着車
急ブレーキを踏むとタイヤがロックしやすく、安定した制動とステアリングによるコントロールが困難になります。
ABS装着車
急ブレーキをかけてもタイヤがロックしにくく、ステアリング・コントロールが可能。危険回避能力を高められます。

4センサー4チャンネルABS(アンチロック・ブレーキシステム)を全車標準装備。
行動半径の広いフォレスターの性格にあわせてABSを専用チューニング。オンロードの優れた性能はもちろん、ラフロードなど幅広い路面状況で危険回避能力を高められます。



PHOTO:T/tb
ライトシルバー・メタリック/ライトシルバー・メタリック モノトーン

走るのが楽しくなる装備のクオリティ。
室内30カ所の収納スペースも魅力です。



PHOTO:T/tb ローズレッド・マイカ/スレート・メタリック 2トーン。デュアルエアバッグ、サンルーフ、スポーティバックはメーカー装着オプション。



電動インナーサイドガラスサンルーフ
(T/tb, S/tb, C/20にメーカー装着オプション)。



大型フォグランプをバンパーに内蔵(T/tb, S/tb)。



電動格納式ドアミラー(T/tb, S/tb)。
T/tbはカラード&ヒートアップドアミラー。



リヤクォーターガラスアンテナ
(AM/FM, TV対応)。



リヤゲート濃色ガラス(T/tb, S/tb, C/20)。
後方視認性確保のためスポーティバックの濃色
ガラスとは濃度が異なります。



スポーティバック
(T/tb, S/tb, C/20にメーカー装着オプション)。
リヤスポイラーとリヤドア&リヤクォーター濃色ガラ
スのセット、濃色ガラスは、リヤドアとリヤクォーター
ウィンドで濃度が異なります。



運転席SRSエアバッグを全車に標準装備。

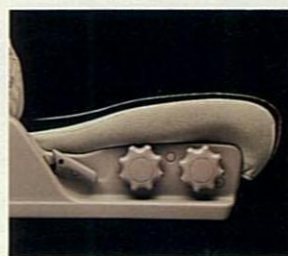

座面角度も調整可能。
フロントダイヤル式デュアルシートリフター。
ヒップポイントの高さと座面の角度が独立して調
整できます。



使いやすいリッド付のインパネセンターポケット。



サングラスを収納。フロントヘッドコンソールボックス。
PHOTO:サンルーフ装着車



大型カップも置ける2段引出し式カップホルダー。



助手席専用、フロントコンソールカップホルダー。



後席用に2人分のカップホルダー。



地図や雑誌を収納。フロントシートバックポケット
(T/tb, S/tb, C/20)。
PHOTO:SRSサイドエアバッグ非装着車



各ドアアームレストにシークレットボックス。



ノカバー、リクライニングにも対応(T/tb)。



洗濯道具も収納。カーゴフロアボックス。



荷物の固定に、カーゴフック。
注:カーゴロープは付属しません。



DC12V(120W)カーゴソケット。



KENWOOD製
スーパーリアル・サウンドシステム(T/tb)。
6スピーカーシステム、木目調パネル付。



Forester's
Variation

ツーリング、スポーツ、カジュアル。
ライフスタイルで選んでください。

T/tb ツーリングを楽しむためのプレステージグレード“Tターボ”。

2.0L 4cam16valve TURBO(E-4AT)

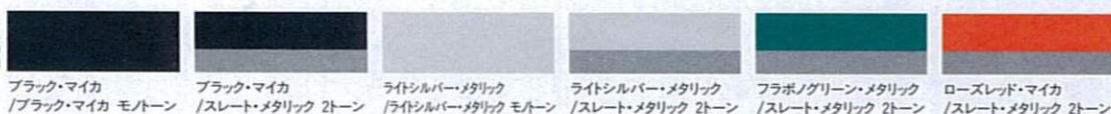

PHOTO:ローズレッド・マイカ/スレート・メタリック 2トーン
デュアル&サイドエアバッグ、スポーティバックはメーカー装着オプション。

主要装備●リヤゲート濃色ガラス●フルオートエアコン●電波式リモコンドアロック●MOMO製本革巻ステアリングホイール&運転席SRSエアバッグ●KENWOOD製スーパーリアル・サウンドシステム(6スピーカー)&木目調パネル●本革巻セレクトレバー●フロントキャブテンシート●トノカバー●セルフペレイザー内蔵リヤストラット●215/60R16ラジアルタイヤ&アルミホイール



BODY
COLOR



SEAT
COLOR



S/tb 走りを楽しんだオフブラック・インテリアのスポーティグレード“Sターボ”。

2.0L 4cam16valve TURBO(E-4AT/5MT)

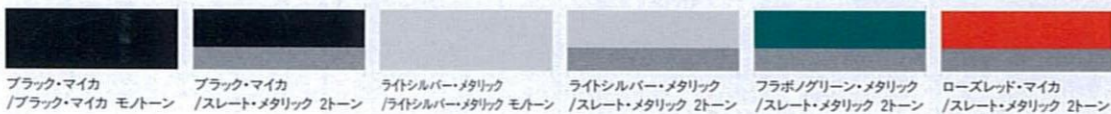

PHOTO:ブラック・マイカ/スレート・メタリック 2トーン
スポーティバックはメーカー装着オプション。

主要装備●フォグランプ●カラードバンパー●カラードサイドガーニッシュ●リヤゲート濃色ガラス●フルオートエアコン●電波式リモコンドアロック●MOMO製本革巻ステアリングホイール&運転席SRSエアバッグ●本革巻セレクトレバー/シフトノブ●フロントスポーツシート●リヤシートアームレスト●リヤシートクライニング●215/60R16ラジアルタイヤ&アルミホイール



BODY
COLOR



SEAT
COLOR



Forester Accessories

フォレスターを、もっと快適に、よりスタイリッシュにするアクセサリ。



PHOTO:T/tb フラボノグリーン・メタリック/スレート・メタリック、
オプション装着車



PHOTO:S/tb ライトシルバー・
メタリック/ライトシルバー・メタリック
モノトーン、オプション装着車

Forester Aero Kit フォレスターエアロキット

フォレスターエアロキット
イメージを一新するスポイラーのフルキットです。



フロントアンダースポイラー



サイドアンダースポイラー



リヤアンダースポイラー



Forester Rear Kit

フォレスターリヤキット
リヤビューをドレスアップするアイテムのセットです。

- ①リヤスポイラー
(スポーティバック装着車を除く)
- ②リヤゲートハンドル
- ③カーゴステップパネル
(ステンレス製)
- ④リヤコンビランプガード

Smoke Screen Kit スモークスクリーンキット

スモークスクリーンキット
プライバシーを保護するスタイリッシュなスクリーン。



リヤドア(左右)+リヤクォーター(左右)ウィンドウ=4面

Base Kit ベースキット

快適なカーライフのための基本アイテム。



ルーフバイザー



ナンバープレート
ベース(2枚)



スプラッシュボード
(フロント&リヤ) *エアロキットとの共着不可。



カーペットマット
(ベージュ)セット



トノカバー(S/tb, C/tb, C/20)

カーペットマット
(グレー)セット



樹脂製フロントバンパーガード
スキッドプレート付。



大型フォグランプ(バンパーガード装着用)
クリアとイエローの2タイプ。



フェンダーフレア
ワイドなサイドビューを演出。

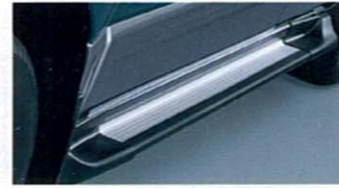

サイドステップ
ルーフキャリアへの積載や洗車時に便利。



アメリカングリル
全面クロームメッキ仕上げ。六連星オーナメント付。



フロントアンダーミラー(メッキ)
フロント左サイドの視認性をさらに向上。



大型ドアミラー(メッキ)
電動格納式・ヒートッド機能付。



レインボーモールド
光の加減で虹色に輝くフィルムを採用。



ルーフレールディフレクター
ウイングタイプのアエロデザイン。

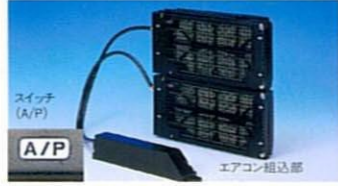

ビルトイン空気清浄器
設置スペースを取らない高性能ビルトインタイプ。



オールウェザーシートカバー
ウェットスーツ生地に撥水加工。



RVリヤマット
ウェットスーツ生地に撥水加工を施したカーゴマット。

AUDIO SYSTEM オーディオシステム

3タイプの専用オーディオシステムアップも自在。

KENWOOD SUPER REAL FOCUS SOUND SYSTEM

①スーパーリアルフォーカス・サウンドシステム(8スピーカーシステム)



●DSP内蔵スリーインワン
コンピステレオ



システムアップ +

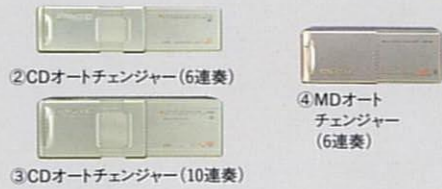

②CDオートチェンジャー(6連奏)

④MDオートチェンジャー(6連奏)

③CDオートチェンジャー(10連奏)

KENWOOD SUPER REAL SOUND SYSTEM

①スーパーリアル・サウンドシステム(6スピーカーシステム)



●スリーインワン
コンピステレオ



システムアップ +

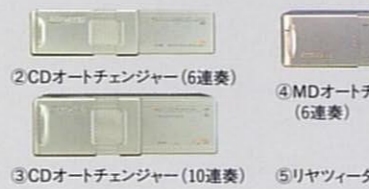

②CDオートチェンジャー(6連奏)

④MDオートチェンジャー(6連奏)

③CDオートチェンジャー(10連奏)

⑤リヤツイーター

ADDZEST REAL SOUND SYSTEM

①リアル・サウンドシステム(4スピーカーシステム)



●AM/FM/CD
コンピステレオ

OR CDまたはカセットの専用オーディオから選べます。



●AM/FM/カセット
コンピステレオ



システムアップ +



②CDオートチェンジャー(6連奏)

③MDオートチェンジャー(6連奏)

④リヤスピーカー

⑤リヤツイーター

KENWOOD NAVIGATION ナビゲーション

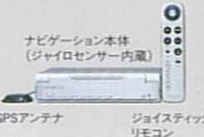

●液晶カラーテレビ
6インチ
●ハイブリッド
ナビゲーションユニット
(CD-ROM3枚付属)
●「VICS」ユニット
(FM多重放送)
●「VICS」ユニット
(光・電波ビーコン)

ADDZEST NAVIGATION ナビゲーション



●液晶カラーテレビ
6インチ
●ハイブリッド
ナビゲーションユニット
●「VICS」ユニット
(FM多重放送)
●「VICS」ユニット
(光・電波ビーコン)

このページの掲載写真はディーラー装着オプションです。この他にも豊富にご用意しております。詳しくは「アクセサリカタログ」をご覧ください。販売店までお問い合わせください。

C/20 ナチュラルで軽快な走りのカジュアルグレード“C/20”。

2.0L 16valve(E-4AT/デュアルレンジ5MT)

新登場



PHOTO:ロイヤルブルー・マイカ/ロイヤルブルー・マイカ モーション
デュアルエアバッグ、スポーティバックはメーカー装着オプション。

主要装備●カラードバンパー●カラードサイドガーニッシュ●電動リモコンドアミラー●パワーウインドゥ●集中ドアロック●フルオートエアコン●運転席SRSエアバッグ内蔵ステアリング●リヤシートリクライニング●リヤシートアームレスト●フロントシートバックポケット●フロントヘッドコンソールボックス●リヤクォーターガラスアンテナ●リヤゲート濃色ガラス●205/70R15ラジアルタイヤ

BODY COLOR



SEAT COLOR



C/tb ターボのポテンシャルを持ったベーシックグレード“C/tb”。

2.0L 4cam16valve TURBO(E-4AT/5MT)

*受注生産となります。



PHOTO:ライトシルバー・メタリック

BODY COLOR



SEAT COLOR



4面図(S/tb)単位:mm

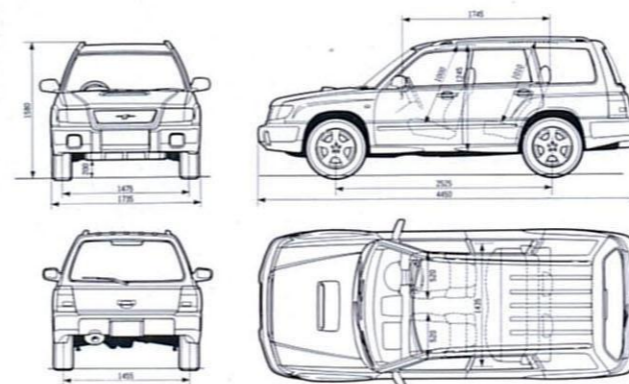

主要装備●電動リモコンドアミラー●パワーウインドゥ●集中ドアロック●フルオートエアコン●運転席SRSエアバッグ内蔵ステアリング●フロントスポーツシート●リヤシートリクライニング●フロントヘッドコンソールボックス●リヤクォーターガラスアンテナ●205/70R15ラジアルタイヤ

Forester

Foresterは、「森に住む人」の意匠を持つ実用、新しい時代のライフスタイルを演出するクルマにふさわしい「爽快な走り」と「自然との調和」をイメージしてネーミングしました。

お問い合わせは

Specifications

車名・型式 車種	スバル・E-SF5							
	4WD							
	T/tb		S/tb		C/tb*		C/20	
	E-4AT	E-4AT	5MT	E-4AT	5MT	E-4AT	5MT(D/r)	
類別	250	210	170	130	050	410	330	
■寸法・重量								
全長(mm)	4450							
全幅(mm)	1735							
全高(mm)	1580				1595			
室内長(mm)	1745							
室内幅(mm)	1435							
室内高(mm)	1245							
ホイールベース(mm)	2525							
トレッド[前](mm)	1475							
トレッド[後](mm)	1455				1450			
最低地上高(mm)	200							
車両重量(kg)	注1	1390	1380	1350	1370	1340	1310	1300
乗車定員(名)	5							
車両総重量(kg)	注1	1665	1655	1625	1645	1615	1585	1575
■性能								
最小回転半径(m)	5.4							
燃料消費率	10.4	10.4	11.4	10.4	11.4	11.4	12.4	
(km/l)	17.0	17.0	18.1	17.0	18.1	18.9	19.0	
■エンジン								
型式	EJ20							
種類	水平対向4気筒[BOXER MASTER-4]							
	2.0L DOHC 4カム16バルブ 空冷インタークーラーターボ				2.0L SOHC 16バルブ			
内径×行程(mm)	92.0×75.0							
総排気量(cc)	1994							
圧縮比	9.0				9.7			
最高出力[ネット](ps/rpm)	250/6250				135/5600			
最大トルク(kg-m/rpm)	31.2/4000				18.5/4000			
燃料供給装置	EGI(電子制御燃料噴射装置 マルチポイント・インジェクション)							
燃料タンク容量(l)	60							
燃料種類	無鉛プレミアムガソリン 注2				無鉛レギュラーガソリン			
■動力伝達装置								
変速機形式	前進速 後進速	前進速 後進速	前進速 後進速	前進速 後進速	前進速 後進速	前進速 後進速	前進速 後進速	前進速 後進速
変速比	第1速	2.785	2.785	3.454	2.785	3.454	2.785	3.545
	第2速	1.545	1.545	1.947	1.545	1.947	1.545	2.111
	第3速	1.000	1.000	1.366	1.000	1.366	1.000	1.448
	第4速	0.694	0.694	0.972	0.694	0.972	0.694	1.088
	第5速	—	—	0.738	—	0.738	—	0.871
	後退	2.272	2.272	3.416	2.272	3.416	2.272	3.416
副変速機変速比(Loレンジ)	—	—	—	—	—	—	—	1.447
減速比	4.444	4.444	4.444	4.444	4.444	4.444	4.444	4.111
■ステアリング								
歯車形式	ラック&ピニオン式							
ギヤ比(オーバーオール)	19:1							
■懸架装置								
前輪	ストラット式独立懸架							
後輪	ストラット式独立懸架							
■制動装置								
主ブレーキ形式	2系統油圧式(倍力装置付)							
前ブレーキ	ベンチレーテッド・ディスク							
後ブレーキ	ディスク				リーディングトレーリング			
駐車ブレーキ形式	機械式後2輪制動							

*C/tbは受注生産となります。納期に時間がかかる場合があります。詳しくは販売店にお問い合わせください。■E-4AT⇒7ポジション電子制御4速フルオートマチック。5MT⇒5速マニュアルトランスミッション。D/r⇒デュアルレンジ。■注1:メーカー装着オプションのサンルーフを装着した場合、室内高+25mm、車両重量+20kg、注2レギュラーガソリンを使用しても問題はありませんが、性能、燃費のためにプレミアムガソリンの使用をご推奨します。■モード走行時における燃料消費率の表示は、順次「10モード」から「10・15モード」に切り替わります。「10・15モード」は都市内高速走行等が加味されているため、同じ車種で測定した場合、「10モード」より平均的には10%程度高い値(自工会調べ)となります。なお、燃料消費率は定められた試験条件での値です。したがって実際の走行時には、運転条件、習慣及び整備状況等により、燃料消費率は異なってきます。■エンジンの出力表示には、ネット値とグロス値があります。「グロス」はエンジン単体で測定したものであり、「ネット」とはエンジンを車両に搭載した状態とほぼ同条件で測定したものです。同じエンジンで測定した場合「ネット」は「グロス」より15%程度低い値(自工会調べ)となります。

■この仕様はおことわりなく変更する場合があります。■実際の走行にあたっては、取扱説明書をよくお読みください。■写真は印刷インクの性質上、実際の色とは異なって見えることがあります。

Equipment

車種	フォレスタ			
	2.0 4カム16バルブ ターボ			
	T/tb	S/tb	C/tb*	C/20
	E-4AT	E-4AT/5MT	E-4AT/5MT	E-4AT/5MT
■外装				
カラードバンパー	●	●	●	●
サイドガーニッシュ(○カラード)	○	○	●	○
サイドストライプ	●(モトーン色車)	●(モトーン色車)	●	●(モトーン色車)
フォグランプ	●	●	●	●
ワイパーフィン	●	●	●	●
電動リモコアダミラー(○電動格納式・カラード&ヒーター○電動格納式)	○	○	●	●
ワイパーデアイザー	●	●	●	●
メッキドアハンドル	●	●	●	●
フロントウィンドウツップシェード	●	●	●	●
マフラーカッター	●	●	●	●
リヤゲート濃色ガラス	●	●	●	●
タイヤ("ジオランダー"○215/60R16●205/70R15)	○	○	●	●
アルミホイール(○メッシュタイプ●スポークタイプ)	○	○	●	●
■運転席まわり/オーディオ/パワー装置				
MOMO製本革巻ステアリングホイール	●注1	●注1	●	●
本革巻ATセレクトレバー/シフトノブ/ハンドブレーキレバー	●	●	●	●
デュアルレンジ切替レバー	—	—	—	●(MT車)
パワーウィンドウ(運転席照明付)	●	●	●	●
集中ドアロック&リヤゲートロック	●	●	●	●
電波式リモコンドアロック	●	●	●	●
フルオートエアコン	●	●	●	●
KENWOOD Bluetoothオーディオシステム(CDプレーヤー/2DINワイヤレスFM/AM/FM電子チューナー/FMラジオコントロール/Bluetooth/CDナビゲーションコントロール)	●	●	●	●
リヤクォーターガラスアンテナ(FMダイバシティ対応)	●	●	●	●
木目調パネル	●	●	●	●
■シート				
シート材質	グローブモケット	スクエアファブリック	ウィンドモケット	モザイクファブリック
フロントスポーツシート	●	●	●	●
フロントキャブテンシート(アームレスト付)	●	●	●	●
フロントダイヤル式デュアルシートリフター	●	●	●	●
フロントシートバックポケット	●注2	●注2	●	●注2
分割可倒式リヤシート(前後調整式ピロー付)	●	●	●	●
リヤシートリクライニング	●	●	●	●
リヤシートアームレスト	●	●	●	●
■内装				
車検証ホルダー付グローブボックス(○照明付)	○	●	●	●
ルームランプ(○オフデイレイ付)	○	●	●	●
インパネアシスタントボックス(リッド付)	注3	●	●	●
センターパネルポケット(1DINサイズ)	—	●	●	●
助手席パニティミラー	●	●	●	●
後席暖房	●	●	●	●
カーゴフック	●	●	●	●
カーゴフロアボックス(リッド付)	●	●	●	●
トノカバー	●	●	●	●
カーゴルームソケット(DC12V/120W)	●	●	●	●
■メカニズム				
アクティブトルクスプリット4WD	●	●(AT車)	●(AT車)	●(AT車)
ビスカスLSD付センターデフ式4WD	—	●(MT車)	●(MT車)	—
デュアルレンジ・ビスカスLSD付センターデフ式4WD	—	—	—	●(MT車)
ATスノーホールドモードスイッチ	●	●(AT車)	●(AT車)	●(AT車)
フロントベンチレーテッドディスクブレーキ(15インチ2ポットキャリパー付)	●	●	●	●
リヤディスクブレーキ	●	●	●	●
セルフレブレーザー内蔵リヤストラット	●	●	●	●
フロント&リヤスタビライザー	●	●	●	●
DOJ付プロペラシャフト	●	●	●	●
リヤビスカスLSD(リミテッド・スリップ・デフ)	●	●	●	●
回転数感応型パワーステアリング(可変容量ポンプ付)	●	●	●	●
■安全装備				
運転席SRSエアバッグ	●	●	●	●
4センサー4チャネルABS	●	●	●	●
フロント合わせガラス	●	●	●	●
フロント3点式ELRシートベルト(○電気式テンションリデューサー付)	○	●	●	●
フロントシート一体シートベルトアンカー	●	●	●	●
フロントシートベルトショルダーアジャスター	●	●	●	●
後席3点式ELRシートベルト(2名分)	●	●	●	●
ハイマウントストップランプ(室内タイプ)	注4	●	●	●
サイドドアビーム&ステアリングサポートビーム	●	●	●	●
■メーカー装着オプション				
デュアルSRSエアバッグ	▲	▲	▲	▲
デュアルSRSエアバッグ+SRSサイドエアバッグ	▲	▲	▲	▲
スポーツパック(リヤドア&リヤクォーター濃色ガラス/リヤスポイラー)	注4 注5	▲	▲	▲
電動インナーサイドガラスサンルーフ	▲	▲	▲	▲
その他全車標準装備				
[外装]真鍮ハログラムヘッドライト/ルーフレール/グリーンガラス/ウォッシャー連動ミストスイッチ付フロント開けつワイパー/リヤ開けつワイパー&ウォッシャー/リヤウィンドウデフォグ(タイマー付)/運転席まわり/オーディオ/パワー装置/タコメーター/液晶デジタルリップ&オドメーター/チルトステアリング/デイトインナーミラー/ATセレクトインジケータ(AT車)/半ドア開閉表示モニター/運転席シートベルト未着用ウォーニングランプ/燃料残量ウォーニングランプ/イグニッションキー照明(オフデイレイ付)/イグニッションキー連動ライトオフ/イグニッションキー抜き忘れウォーニングブザー/サンバイザー(運転席はチルトホルダー付)/シガーライター/フェルリッドオープンナー[内装]フロントヘッドコンソールボックス(スポーツマップラック/デジタル時計付)/インパネ・カップホルダー/インパネトレイ/インパネセンターポケット(リッド付)/フロアコンソール(トレイポケット・カップホルダー付)/コンソールボックス(リッド付)/フットレスト/後席カブホルダー/アシストグリップ(助手席+後席左右)/フロントドアポケット/アームレスト/シートボックス(フロント&リヤ)/扉面(前席&後席)/扉面照明(前席)/リヤドアチャイルドブルー/リヤゲートインナーハンドル/カーゴルームランプ/テンポラリースペアタイヤ				

*C/tbは受注生産となります。納期に時間がかかる場合があります。詳しくは販売店にお問い合わせください。■注1:デュアルSRSエアバッグを選択した場合、ステアリングはMOMO製本革巻の専用タイプとなります。注2:SRSサイドエアバッグ装着車の場合、仕様は異なります。注3:インパネアシスタントボックスは、デュアルSRSエアバッグ装着車には装備されません。注4:スポーツパックのオプションは、ハイマウントストップランプはリヤスポイラー内蔵式となります。注5:濃色ガラスは、リヤウィンドウとリヤクォーターウィンドウで濃色が異なります。■メーカー装着オプションは、組み合わせによるセット販売となります。詳しくは販売店にお問い合わせください。



スバルは'95/'96WRC(世界ラリー選手権)2年連続メーカーチャンピオンです。

富士重工業株式会社

東京都新宿区西新宿1-7-2 スバルビル(〒160)
国内営業本部 マーケティング推進部 97A-34(97.6) ©1997