

Impreza

S p o r t s W a g o n



SUBARU

2人でも、4人でも、いいことありそう。

H A V E A G O O D T I M E



1.6 2WD CX₁₁

PHOTO:ピリディアングリーン・メタリック



CDプレーヤーはディーラー装着オプション

12 I.8 4WD HX Edition-S

彼も、彼女も、気持ちよくドライビングできる。



④プレーヤーはディーラー装着オプション

14 I.8 4WD HX Edition-S

運転席を疲れにくくしたのはスポーツの意見。



New Driver's Basic

毎日走りたくなるクルマは、きっといいクルマです。

スバルのクルマは、いつもドライバーが主役。

なぜなら、クルマの魅力はやっぱり「走って楽しむこと」

それが、原点だと思うからです。

インプレッサも運転する人の気持ちを基準に、

いかに楽しめるか、心地良く過ごせるか、

そして安全に走れるかをテーマに

クオリティを磨き上げました。

それが、New Driver's Basic。

思いのままにクルマを操ることができる軽快なハンドリング。

新しいライフスタイルを予感させるスタイリング。

十分に広く快適なキャビンとカーゴスペース。

そして、高度なアクティブセイフティ。

スポーティで上質なカーライフを楽しむための、

新しい基準がそこにあります。

まずは、ステアリングを握ってみてください。

毎日、このクルマを走らせたい。

そんな、クルマを操る欲びに出会えるでしょう。



Driving Pleasure



スポーツするみたいな楽しみ。

スポーツワゴンが、「スポーツ」を名乗るのは走りの楽しさを第一に考えている証。スバルがツーリングワゴンで培った思想を継承し、セダンに匹敵するフットワークをワゴンというパッケージのなかで実現しました。それは、ワゴンへの新しい提案です。

ひとクラス上のクオリティ感を生むパワーユニット。
新世代・水平対向16バルブエンジン“BOXER”。

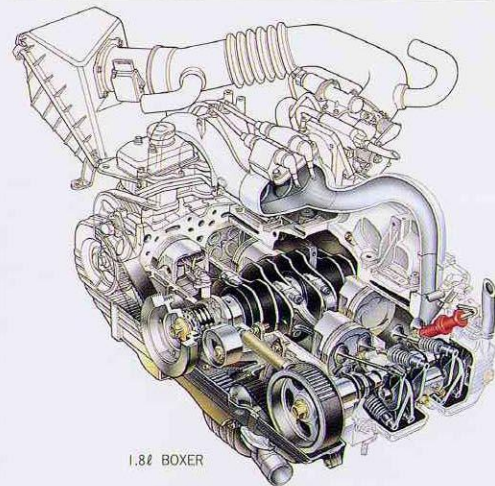

スバル伝統の水平対向“BOXER”のメリットは、何といっても回転バランスに優れること、根本的に剛性が高いこと。だから、高回転までストレスなく吹き上がり、つねにめらかな。インプレッサの水平対向エンジンは、その優れた資質をいちだんと熟成しました。全車ともEGI(電子制御燃料噴射装置:マルチポイント・インジェクション)を搭載。さらに、シリンダーヘッドのロッカーアームにはフリクション(摩擦損失)を大幅に低減するローラーベアリングを採用(1.6L)。また、実用燃費を向上するためにドライバーの心理やエアコンまでもふくめて、トランスミッションのシフトスケジュールやEGIプログラムを入念にチューニング。ハイパワーとリニアなレスポンス、そして燃費性能を高いレベルでバランスさせました。

1.8L BOXER 16valve
最高出力(ネット) 115ps/6000rpm
最大トルク 15.7kg-m/4500rpm

1.6L BOXER 16valve
最高出力(ネット) 100ps/6000rpm
最大トルク 14.1kg-m/4500rpm

PHOTO: HX Edition-S ヴィヴィアンレッド

豊かなトルク感で余裕の走り。1.8L BOXER。走りの気持ちよさを決定づけるのは力強い低速トルクである、というのがスバルの思想。1.8L BOXERはこの発想を端的に実感させてくれるエンジンです。コンパクトなボディに余裕のトルク、そしてフルタイム4WDとの組み合わせによる、軽快感と安心感にあふれた走りを楽しむことができます。(HX Edition-S, HXエアサス, HX, HS)

1.6L BOXER。
スバルが新たに自信を持って送り出したのが、1.6L BOXER。スポーツワゴンでは2WD(FF)車に搭載。パワーや燃費、ボディとのマッチングなどすべての性能のバランスに優れ、走りのフィーリングはきわめて素直。その走りやすさは最も誇るところです。(CX, CS)

E-4AT=7ポジション電子制御4速フルオートマチック
ドライバーの感性を重視し、コンピューターのソフトを徹底的に熟成。シフトショックを低減するとともに、軽やかな加速感と低燃費を生む最適なシフトタイミングを設定しました。変速パターンは走行状況によりノーマルとパワーの選択が可能。また、マニュアルスイッチにより、雪道などで効果的な2速進進にも対応しています。

悪路走行に頼もしいデュアルレンジ搭載。(HXエアサスMT車)



エアサス車には、Hiレンジ、Loレンジの切り替えができるデュアルレンジを搭載。Loレンジでは、約1.6倍の力を発揮できるので、40mm車高がアップできるハイトコントロールと合わせて悪路走行に威力を発揮します。

感性で磨き上げた、安全と楽しさ。
ロングストローク4輪ストラット・サス。
スポーツワゴンの脚回りは基本技術を数値だけでなく人の感性により、徹底して熟成したストラット・サスペンション。とくに、たっぷりと確保されたホイールストロークと高い剛性、サスペンション自身が安定方向にタイヤを舵取りするコンプライアンス・ステア*、そして極めて低いフリクション。これらの相乗効果による、しなやかでしっかり感のある走行感覚は、明らかにこのクラスの標準を超えたテイストです。

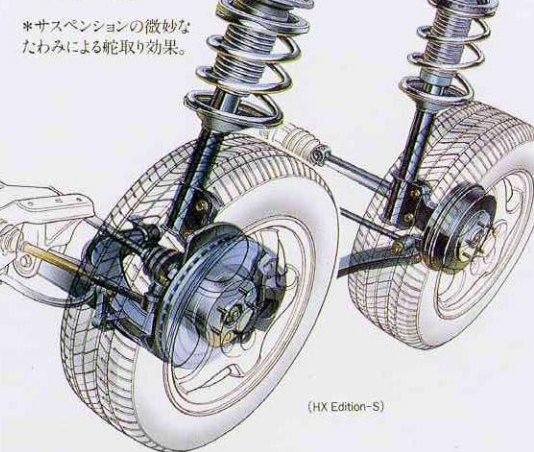

走りはキビキビ、乗り心地はしっとり。
ハイトコントロール付電子制御エアサスペンション(EP-S)。(HXエアサス)

通常のコイルスプリングに代ってエアスプリングを用い、走行状態に応じてダンパーの減衰力を電子制御。走りのキレはそのままに、いちだんとしなやかな乗り心地を実現します。さらに4輪オートレベリング機構により、乗員や荷物の搭載による、車体の姿勢変化を制御し一定に保ちます。また、スイッチひとつで地上高を40mmアップ*できるハイトコントロール機構も備えています。*80km/hを超えると自動的にノーマル状態に戻り、高速安定性を高めます。



PHOTO: HX Edition-S

Active Safety



じつは安全だから、楽しい。

インプレッサが目指したのは
ドライバーの意思に忠実な走り。それは、
アクティブセーフティの追及です。
そのため、ハイテク技術の導入だけでなく
人の感性による熟成に時間をかけました。
安全であり、楽しいこと。それは、
インプレッサに乗る人、全ての喜びです。

ドライバーズカーとしての資質は、 アクティブセーフティで決まります。

走る、曲がる、止まる。この基本をどこまで高められるか。それは、走りの楽しさの尺度であり、そのままアクティブセーフティの高さを決定づけるものです。スポーツワゴンでは、1.8L4WD、1.6L2WDを問わず、ゆとりある動力性能と確かなブレーキ性能、そしてレガシィで培った優れたハンドリング性能を搭載。さらにハイテク技術の導入だけでなく、人の感性による熟成を徹底。「安全なクルマほど、走りが楽しい」というスバルのアクティブセーフティ思想をドライバーズカーに込めました。

アクティブセーフティをいちだんと高める スバル4WDシステム。

そもそも、水平対向エンジンによる4WDシステムは、ミッション、リヤデファレンシャルまでのパワートレインを一直線に、しかも左右対称にレイアウトでき、重量バランスがよく、フリクションが小さいのが特徴。スバルはこの理想的な4WDシステムを基本に、電子制御4WDシステムをはじめ、サスペンション、トランスミッション、ABSをトータルに熟成。路面状況の変化へのアクティブな対応や、回頭性と安定性を高度に両立するハンドリング特性を実現し、スバル4WDならではの優れたアクティブセーフティを発揮します。

トルク配分をアクティブにコントロールする 電子制御フルタイム4WD。(AT車)

前後輪につねに最適なトルク配分を行う電子制御システムを搭載した、AT専用のフルタイム4WDです。車速、スロットル、前後輪の回転差、ABSなどの情報をセンサーから受けてコンピューターが解析、瞬時に前後輪のトルク配分をアクティブコントロールします。

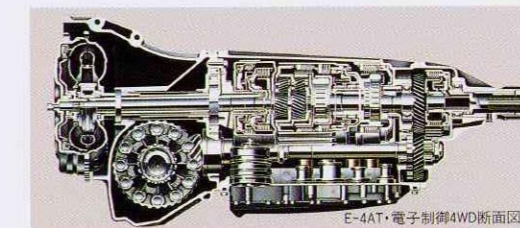

走行状況に応じてトルク配分を制御するビスカス LSD付センターデフ方式フルタイム4WD。(MT車)

通常はセンターデフが、50:50の比率で前後輪にトルクを配分。前後輪に回転差が生じると瞬時にビスカスLSD(リミテッド・スリップ・デフ)の働きにより、それぞれのグリップ力に応じたトルク配分を修正します。

走りへの信頼と安心感を生む フロント・ベンチレーテッドディスクブレーキ。



軽快なフットワークをしっかりと支えるブレーキシステム。フロントには、ベンチレーテッドディスクを採用。ブレーキマスターは、しっかりとした踏みごたえの9インチ。ブレーキ時の車両挙動を安定させる後輪液圧制御バルブも装備しました。ブレーキ配管は安全性の高い、室内2系統クロス配管です。

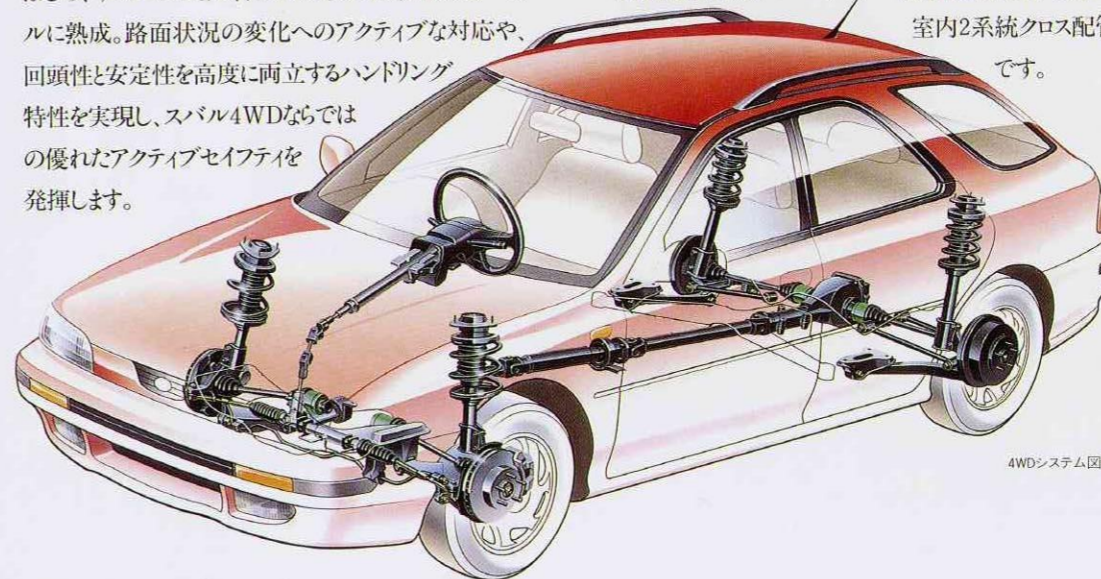

ドライバーの感覚を大切にした4センサー、4チャンネル制御方式ABS。(CSを除き、メーカー装着オプション)

急ブレーキや滑りやすい路面でブレーキを踏んだ時に起きる車輪ロックを未然に防ぎ、ハードブレーキ時にもハンドリング操作と制動安定性を確保し、万一の時の危険回避をより高めるABS(アンチロック・ブレーキシステム)。インプレッサでは、4WDと並びアクティブセーフティのもうひとつの要として4センサー、4チャンネル方式を採用。4WDとのマッチングが難しいとされていたABSを、スバルが最適化して搭載したハイメカニズムです。このシステムは、4つのタイヤすべてにセンサーを持ち、4つの制御バルブを作動し、前輪を左右独立、後輪を左右同時に(セレクトロー)制御。これにより、より高い信頼性と確かなブレーキングを実現するだけでなく、作動時にドライバーの感覚に自然に馴染む、緻密なブレーキングを行うことができます。

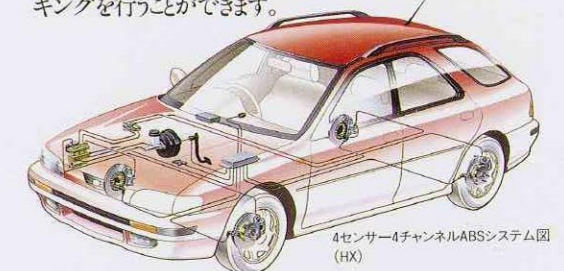

冬季の一步進んだアクティブセーフティ・アイテム。

雪や雨天時には、良好な視界を確保することが安全確保の第一の条件となります。そのためインプレッサは、フロントガラス下端に内蔵した熱線により氷結したワイパーブレードを温め、速やかに作動可能にするワイパーデアイサーと、外気温の急速な変化で起こる鏡面の曇りをすっきり取り去るヒータードアミラーを用意しました。



(ワイパーデアイサー/ヒータードアミラーは、シートヒーターとセットで、ウィンターパッケージ(HX)にメーカー装着オプション)

4WDシステム図(HX)

Passive Safety & Recycle

襟を正して責任あるクルマ。

クルマと社会との関係をきちんと考えなければならぬ時代。スポーツワゴンは一瞬の時の安全性や環境・資源保護への配慮も十分に行いました。クルマ自身が果たせる責任は可能な限り実現していく。それがスバルの基本的な姿勢です。

安全と軽量化がテーマのボディワーク。

ボディの剛性は、走りの品質感と安全性を支えるものとして、スバルが特に重視するものです。インプレッサは一体構造のサイドパネルを採用するなど、随所に新構造を採用。衝突時の十分な衝撃吸収能力や、乗り降りのしやすい広いドア開口面積を確保しながら、このクラスの水準を超えた高剛性を実現しています。しかも、軽やかな走りや、低燃費を生み出すために、ボディの軽量化をも両立させています。

安全性を高める、サイドアビーム&ステアリングサポートビーム。

4つのドアには、横方向からの衝撃を緩和するサイドアビームを内蔵。さらに、ドライバーの安全を向上するために、

左右のフロントピラー間をつないだステアリングサポートビームを採用。衝突時にステアリングの後退を抑えるとともに、高速走行時のステアリングの振動低減を図っています。**運転席SRSエアバッグ採用。シートベルトも入念な配慮。**インプレッサは、ボディの基本的な衝突安全性の確保に加え、さまざまな安全装備の充実を行っています。特に、安全確保に最も重要なシートベルトは、前後席とも3点式ELRシートベルト*を採用。フロントはショルダーベ



運転席SRSエアバッグ
フロントシート一体シートベルトアンカー
フロントシートベルトショルダーアジャスター

ルトアンカーを高さ調整式とし、さらにベルトアンカーをシート一体化。最適なポジションでシートベルトが装着できるよう配慮しています。ドライバーがシートベルトを装着していない場合には、インパネメーター内のインジケーターが点灯します。また、前方向からの衝撃が一定基準を越えると作動し、ドライバーの被害を最少限に抑える運転席SRSエアバッグも用意しました。
(HX Edition S, HXエアサス, HX, CXにメーカー装着オプション) *後席中央は点式

●SRS=Supplemental Restraint System(補助拘束装置)

ハイマウントストップランプなど、さまざまな安全装備。

- 後続車に、より確かにブレーキングを知らせる、ハイマウントストップランプ。(HX Edition-S, HXエアサス, HX, CX)
- 万一という時に燃えにくい室内難燃化。(全車)
- オートマチックの誤操作を防止するATシフトロックシステム。(AT全車)
- 横転時の燃料漏れを防止するロールオーバーバルブ。(全車)
- 180度の広い範囲を払拭するリアワイパー。(全車)

環境保護、省資源へ、リサイクル可能パーツを多用。

スバルは、19年も前から主要樹脂部品の材質がひと目でわかるマーキングを施してリサイクルしやすくしたり、ブレーキパッドのノンアスベスト化を日本で最初に実現するなど、積極的に資源の有効活用や環境保護に取り組んできました。インプレッサでは、その姿勢を押し進め、より多くの樹脂部品にリサイクル可能な材質を採用。さらに各種内装トリムを一体化して部品点数を減らしたり、工具を使わずに取り外せるようにするなど、省資源化を推進しています。



MADE IN JAPAN
PPK SAE IPP
樹脂部品のマーキング

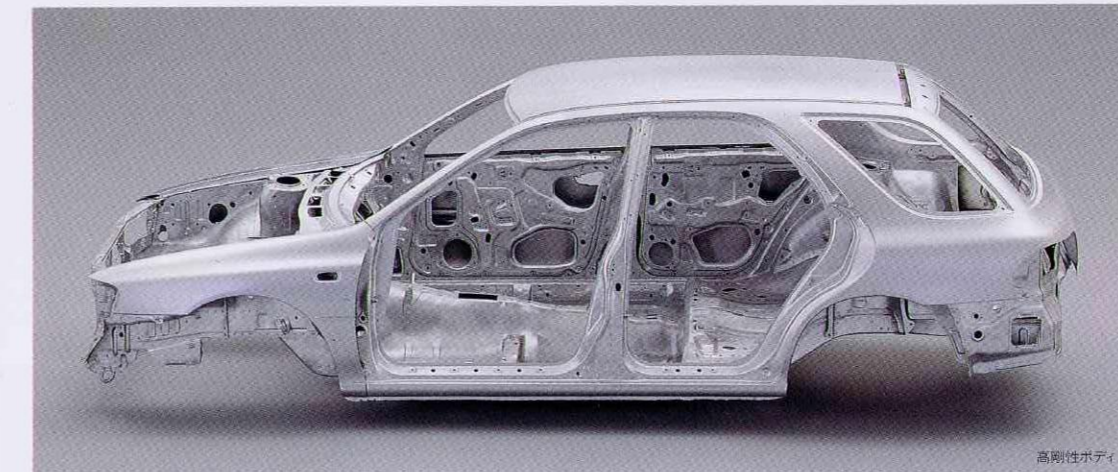

高剛性ボディ



必要にして、十分以上のモノ。



■ナルディ製本革巻ステアリングホイール (HX Edition-S)
しっくりと手に馴染み操作しやすい、スポーツタイプの本革巻ステアリングホイールです。



■パワーステアリング
ナチュラルな操作感。そしてドライバーに走行フィーリングを的確に伝えるエンジン回転数感応型のパワーステアリングです。



■オートエアコン (HX Edition-S, HXエアサス, HX, CXに標準装備。HS, CSにメーカー装着オプション)
温度を設定しておく、自動的に風量調節も行うオートエアコンです。



■集中ドアロック/リヤゲートロック
運転席ドアロックの操作により、全てのドアロックの開閉が行えます。



■パワーウィンドウ



■運転席シートリフター
(HX Edition-S, HXエアサス, HX, CX)
無段階調整式で、上下に35mm調整できます。



■シートヒーター(運転席/助手席) (HXにメーカー装着オプション/ヒーターカバー、リヤシート(キーセットでシッターロック))
寒い冬にも素早くシートを温めます。2段階の温度調節ができます。

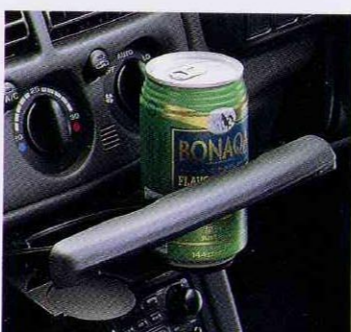

■カップホルダー



■赤外線リモコンドアロック (HX Edition-S, HXエアサス, HX)
キーを差し込まずにドアロックの開閉が行えます。左右、後方から操作できます。



■スポットマップランプ
(HX Edition-S, HXエアサス, HX, CX)



■フロントドアポケット



■サイドトレイ&ショッピングフック
ワンタッチで取りはずせ、荷室をより広く使えます。



■マルチノカバー
カーゴスペースを覆うノカバー。取り付け位置を換えて、リヤシートからも取り出せます。



■カーゴルームランプ
(HX Edition-S, HXエアサス, HX, CX)



■AM/FMマルチ電子チューナー・カセットデッキ・フロント2スピーカー (HS, CS)
4スピーカーやCDプレーヤーを加えてシステムアップが可能です。



■KENWOOD製AM/FMマルチ電子チューナー・フルロックコントロールカセットデッキ・4スピーカー (HX Edition-S, HXエアサス, HX, CX)
CDプレーヤー、CDオートチェンジャーへの対応など、システムアップが容易な高性能オーディオシステムです。

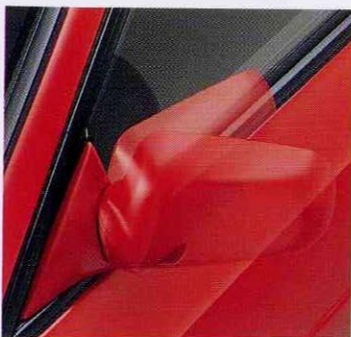

■電動リモコンカラードアミラー
室内から簡単にドアミラーの調節が可能。HX Edition-S, HXエアサス, HX, CXは電動格納式です。

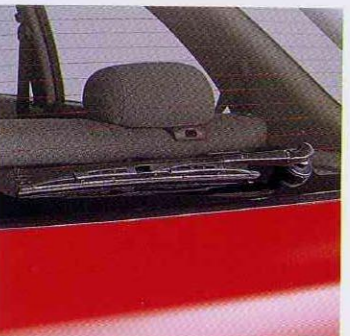

■リヤワイパー&ウォッシャー
雨天、降雪時の泥はねなどをクリアにし、後方視界を確保します。HX Edition-S, HXエアサス, HX, CXは開けっぴりです。



■ルーフアンテナ (HX Edition-S, HXエアサス, HX, CX)
高速走行時に風切り音が小さなスポーツワゴン専用ヨーロッパタイプのルーフアンテナ。

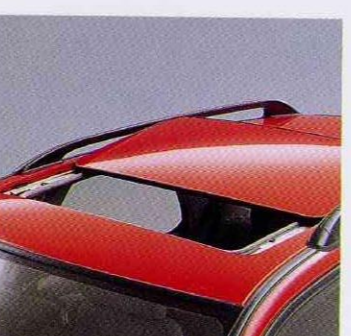

■電動チルト&スライドサンルーフ (HX Edition-S, HXエアサス, HX, CXにメーカー装着オプション)
室内空間を犠牲にしないアウトスライド方式のサンルーフです。

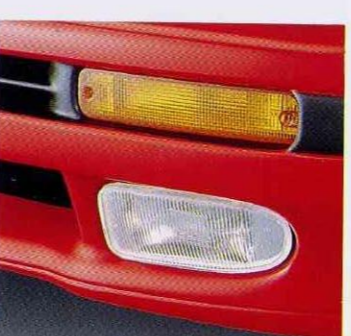

■フォグランプ (HX Edition-S)
小型で大光量。コーナーの奥まで照射し、夜間や悪天候時の視認性を高めます。



■15インチアルミホイール (HX Edition-S)
ばね下重量を軽減。ハンドリング性能を向上する15インチ6Jアルミホイール。



I.8 4WD



HX Edition-S

E-4AT/5MT



PHOTO:ピリディアングリーン・メタリック

BODY COLOR	SEAT COLOR
<ul style="list-style-type: none"> ライトシルバー・メタリック #62 ピリディアングリーン・メタリック #07 ヴィヴィアンレッド #36 マジョリカブルー・メタリック #31 ブラックマイカ #52 	<ul style="list-style-type: none"> ミックスドファブリック



HX

エアサスペンション装着車もあります。
エアサスペンション車の5MTはデュアルレンジ付です。

E-4AT/5MT

BODY COLOR	SEAT COLOR
<ul style="list-style-type: none"> ライトシルバー・メタリック #62 カーマインレッドマイカ #09 ピリディアングリーン・メタリック #07 ヴィヴィアンレッド #36 マジョリカブルー・メタリック #31 	<ul style="list-style-type: none"> モールファブリック



PHOTO:カーマインレッドマイカ



HS

E-4AT/5MT

BODY COLOR	SEAT COLOR
<ul style="list-style-type: none"> カーマインレッドマイカ #09 ピリディアングリーン・メタリック #07 ヴィヴィアンレッド #36 ラベンダーミスト・メタリック #68 ダークグレー・メタリック #22 	<ul style="list-style-type: none"> ファブリック



PHOTO:ダークグレー・メタリック



1.6 2WD



HX Edition-S ヴィヴィアンレッド

CX

E-4AT/5MT

BODY COLOR					
	ライトシルバー・メタリック #62	カーマインレッドマイカ #09	ボリディアングリーン・メタリック #07	ヴィヴィアンレッド #36	マジョリカブルー・メタリック #31
SEAT COLOR					
	ミックスドファブリック				



PHOTO:マジョリカブルー・メタリック



CS

E-4AT/5MT

BODY COLOR					
	カーマインレッドマイカ #09	ボリディアングリーン・メタリック #07	ヴィヴィアンレッド #36	ラベンダーミスト・メタリック #68	ダークグレー・メタリック #22
SEAT COLOR					
	ファブリック				



PHOTO:ラベンダーミスト・メタリック

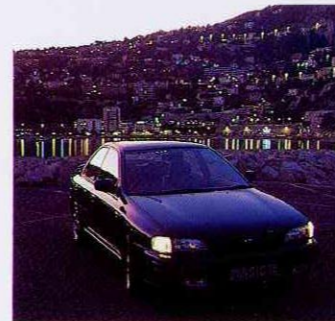

セダンよりスポーティ。
ハードトップより快適。
インプレッサ ハードトップセダン

1.8 4WD/1.6 4WD/1.5 2WD



PHOTO:ハードトップセダン HX Edition-S マジョリカブルー・メタリック



ここまでスポーツ。あくまでセダン。
4WDピュアスポーツセダン。
インプレッサ WRX

2.0 TURBO 4WD

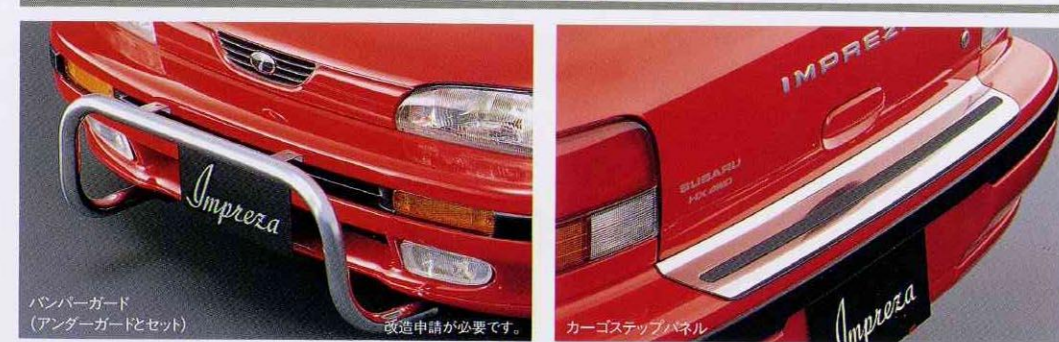

PHOTO:WRX ライトシルバー・メタリック

私には、ワタシなりのワコンライフ。

ACCESSORIES

スポーティ・パッケージ



セイフティ・パッケージ

車両感覚や運転視界をより確かなものにするアクセサリ。これもアクティブセイフティです。フォグランプは、イエローまたはクリアのどちらかを選択して下さい。



コンビニ・パッケージ

車内のグッズを整理整頓できる、収納スペース、小物入れをセットしました。

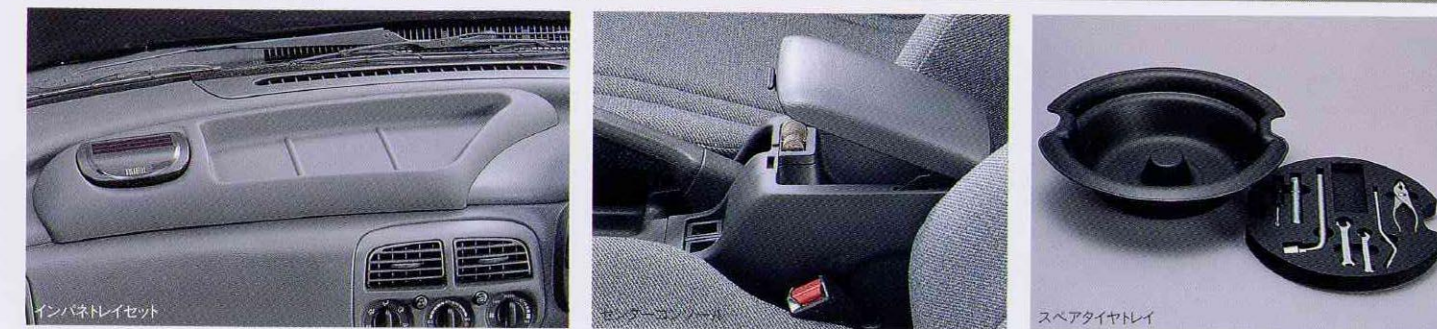

ベースキット

ファッションブルで実用的なアクセサリ。さりげないところに、自分らしきを加えるベーシックなパッケージです。

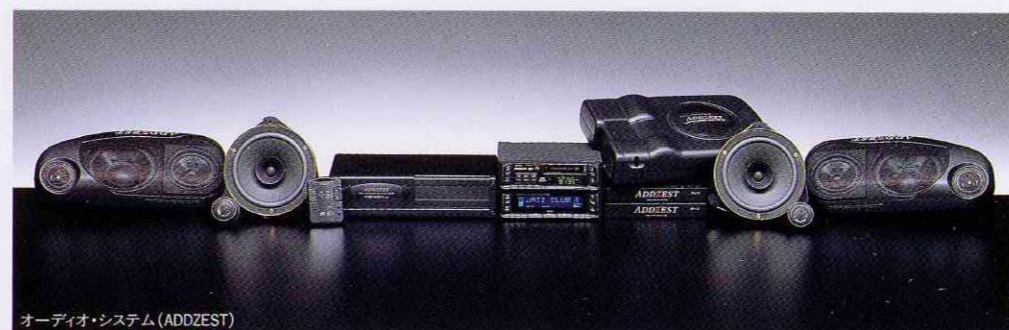
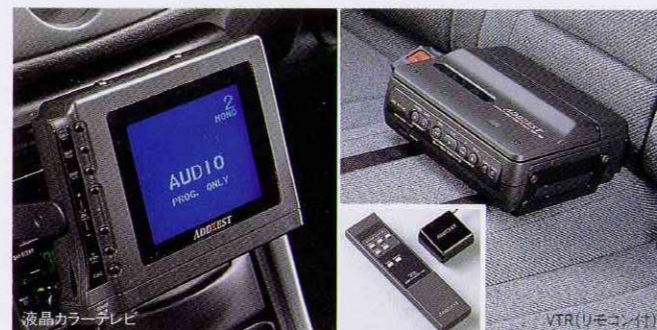
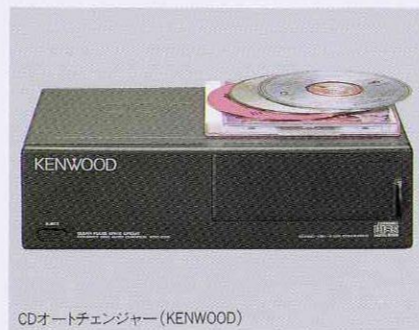

Equipment

車種	1.8 4WD				1.6 2WD	
	HX Edition-S E-4AT/5MT	HX エアサ E-4AT/5MT	HX E-4AT/5MT	HS E-4AT/5MT	CX E-4AT/5MT	CS E-4AT/5MT
■外装						
カチードバンパー	●	●	●	●	●	●
フォグランプ	●	●	●	●	●	●
電動リモコンカラードアミラー(○電動格納式)	○	○	○	○	○	○
カラードハンドル	●	●	●	●	●	●
黄色ウインドウガラス(○ブロンズ●ブルー)	○	○	○	○	○	○
ウォッシャー運動ミストスイッチ付開けっワイパー(○タイマー付)	○	○	○	○	○	○
リヤワイパー&ウォッシャー(○開けっワイパー)	○	○	○	○	○	○
ルーフレール	●	●	●	●	●	●
マフラーカッター	●	●	●	●	●	●
15インチアルミホイール(スポークタイプ)	●	●	●	●	●	●
フルホイールカバー	●	●	●	●	●	●
タイヤ(●185/60R15, ○185/70R14, ○175/70R14, ○165SR13)	■	○	○	○	○	○
■運転席まわり						
クイックスター	●	●	●	●	●	●
チルトステアリング	●	●	●	●	●	●
3スポークステアリングホイール(○ナルディ製本革巻)	○注1	●注1	●注1	●	●注1	●
本革巻ATセレクトレバー/ナルディ製本革巻シフトノブ(5MT)						
イグニッションキー照明	●	●	●	●	●	●
ダイヤル式空調コントロールパネル	●	●	●	●	●	●
オートエアコン	●	●	●	●	●	●
後席暖房	●	●	●	●	●	●
4WD-Loセレクトインジケター	●	●	●	●	●	●
エアサスハイコントローセレクトインジケター	●	●(SMT車)	●	●	●	●
■オーディオ						
AM/FMマルチ電子チューナー・フルジョックコントロールカセットデッキ・4スピーカー (KENWOOD)	●	●	●	●	●	●
AM/FMマルチ電子チューナー・カセットデッキ・フロント2スピーカー	●	●	●	●	●	●
ルーフアンテナ	●	●	●	●	●	●
デジタル時計機能	●	●	●	●	●	●
■ナビ装備						
チルトステアリング	●	●	●	●	●	●
パワウインドウ	●	●	●	●	●	●
集中ドアロック/リヤゲートロック	●	●	●	●	●	●
赤外線リモコンドアロック	●	●	●	●	●	●
■シート						
シート材質	ミックスド ファブリック	モール ファブリック	モール ファブリック	ファブリック	ミックスド ファブリック	ファブリック
フロントシート(モールタイプ)	●	●	●	●	●	●
シートリフター(運転席)	●	●	●	●	●	●
6:4分割倒りヤシート	●	●	●	●	●	●
ピロー付リヤシート	●	●	●	●	●	●
■内装						
カップホルダー	●	●	●	●	●	●
スポーツマップラップ	●	●	●	●	●	●
パニティミラー(助手席)	●	●	●	●	●	●
ドアトリムクロスアクセント	●	●	●	●	●	●
フロントアポケット	●	●	●	●	●	●
サイドレイ&ショルピングフック	●	●	●	●	●	●
マルチノカバー	●	●	●	●	●	●
カーゴルームランプ	●	●	●	●	●	●
■メカニズム						
フルタイム4WD	●	●	●	●	●	●
フロント・ベンチレーテッドディスクブレーキ	●	●	●	●	●	●
スタビライザー(○フロント&リヤ ●フロント)	○	●	●	●	●	●
AT/パワーモードスイッチ&マニュアルスイッチ(AT車)	●	●	●	●	●	●
ハイコントロー付電子制御エアサスベシジョン+EP-S	●	●	●	●	●	●
4WD-Lo/Hデュアルレンジ	●	●(SMT車)	●	●	●	●
■安全装備						
フロント合わせガラス	●	●	●	●	●	●
フロント3点式ELRシートベルト	●	●	●	●	●	●
フロントシート一体シートベルトアンカー	●	●	●	●	●	●
フロントシートベルトショルダーアジャスター	●	●	●	●	●	●
後席3点式ELRシートベルト(2名分)	●	●	●	●	●	●
ハイマウントストップランプ	●	●	●	●	●	●
ステアリングサポートビーム&サイドアビーム	●	●	●	●	●	●
■メーカー装着オプション						
オートエアコン	標準装備	標準装備	標準装備	▲注2	標準装備	▲注2
オートエアコンルーフレール	標準装備	標準装備	標準装備	▲	標準装備	▲
オートエアコンルーフレール+ABS+リヤディスクブレーキ						
ABS+リヤディスクブレーキ	▲	▲	▲		▲	
ABS+リヤディスクブレーキ+運転席SRSエアバッグ						
ABS+リヤディスクブレーキ+電動チルト&スライダサンルーフ						
ABS+リヤディスクブレーキ+電動ウィンドウバック(シートヒーター、ワイパーブレイザー、ヒーター付ドアミラー)	▲(AT車のみ)	▲	▲		▲(AT車のみ)	
ABS+リヤディスクブレーキ+電動チルト&スライダサンルーフ+運転席SRSエアバッグ	▲	▲	▲		▲	
■その他全車標準装備						
ハロゲンヘッドライト/リヤウインドウデフォグガー/ATセレクトインジケター(AT車)/半ドアモニター/運転席シートベルト未装着警報ランプ/イグニッションキー運動ライトオフ/サイドドアロック/サンバイザー/シガーライター/扉面照明/デイトライセンサーミラー/センターコンソール/フットレスト/アシストグリップ(助手席+後席左右)/フェーエリッドオープン/リヤアチャイルドプルーフ/テンボラリースベアタイヤ						
■E-4AT7ポジション電子制御4速オートマチック, 5MT+5速マニュアルトランスミッション						
*フェンダーミラーも選択できます。(注1) 運転席SRSエアバッグ装着車は4スポークステアリングホイールとなります。(注2) ディーラー装着オプションでマニュアルエアコンも用意しています。						

Specifications

車名・型式	スバル・E-GF6		スバル・E-GFA		スバル・E-GF6				スバル・E-GF3			
車種	4WD 1.8								2WD 1.6			
	HX Edition-S		HX エアサス		HX		HS		CX		CS	
	E-4AT	5MT	E-4AT	5MT	E-4AT	5MT	E-4AT	5MT	E-4AT	5MT	E-4AT	5MT

■寸法・重量														
全長(mm)	4350													
全幅(mm)	1690													
全高(mm)	注1		1450				1415		1440		1405			
室内長(mm)	1790													
室内幅(mm)	1385													
室内高(mm)	1170													
ホイールベース(mm)	2520													
トレッド(前)(mm)	1460													
トレッド(後)(mm)	1455													
最低地上高(mm)	165								155					
車両重量(kg)	注2		1200	1160	1210	1180	1200	1160	1160	1120	1130	1070	1090	1040
乗車定員(名)	5													
車両総重量(kg)	注2		1475	1435	1485	1455	1475	1435	1395	1405	1345	1365	1315	

■性能													
最小回転半径(m)	5.1												
燃料消費率	10・15モード燃費(運輸省審査値)												
(km/ℓ)	10.8	12.8	10.8	12.8	10.8	12.8	10.8	12.8	12.0	15.0	12.0	15.0	
	60km/h定地走行燃費(運輸省届出値)	19.9	21.8	19.9	21.8	19.9	21.8	19.9	21.8	22.0	25.2	22.0	25.2

■エンジン												
型式	EJ18						EJ16					
種類	水平対向4気筒 SOHC16バルブ											
内径×行程(mm)	87.9×75.0						87.9×65.8					
総排気量(cc)	1820						1597					
圧縮比	9.5						9.4					
最高出力[ネット](ps/rpm)	115/6000						100/6000					
最大トルク(kg-m/rpm)	15.7/4500						14.1/4500					
燃料供給装置	EGI(電子制御燃料噴射装置:マルチポイント・インジェクション)											
燃料タンク容量(ℓ)	50											
燃料種類	無鉛レギュラーガソリン											

■動力伝達装置																	
変速機形式	E-4AT:前進4段 後退1段				5MT:前進5段 後退1段				E-4AT:前進4段 後退1段				5MT:前進5段 後退1段				
変速比	(第1速)	2.785				3.545				2.785				3.636			
	(第2速)	1.545				2.111				1.545				2.105			
	(第3速)	1.000				1.448				1.000				1.428			
	(第4速)	0.694				1.088				0.694				1.093			
	(第5速)	-				0.825				-				0.825			
減速比	2.272				3.416				2.272				3.583				
副変速機	変速比(高)				-				-				-				
	変速比(低)				1.000				-				-				
	-				1.592				-				-				

■ステアリング												
歯車形式	ラック&ピニオン式											
ギヤ比(オーバーオール)	16:1											

■懸架装置												
前輪	ストラット式独立懸架											
後輪	ストラット式独立懸架											

■制動装置												
主ブレーキ形式	2系統油圧式(倍力装置付)											
ブレーキ[前]	ベンチレーテッドディスク											
ブレーキ[後]	リーディングトレーリング											
駐車ブレーキ形式	機械式後2輪制動											

■E-4AT=7ポジション電子制御4速フルオートマチック、5MT=5速マニュアルトランスミッション。
 ■以下のメーカー装備オプションを装備した場合、次のように変わります。
 (注1)全高:HS、CSのルーフレール付車は+35mm。(注2)車両重量、車両総重量:ABS付車は+20kg、HS、CSのオートエアコン付車は+10~20kg、サンルーフ付車は+10~20kg。(注3)ABSを装着した場合、ディスクブレーキとなります。
 ■モード走行時における燃料消費率の表示は、順次「10モード」から「10・15モード」に切替わります。「10・15モード」は都市内高速走行等が加味されているため、同じ車両で測定した場合、「10モード」より平均的には10%程度高い値(日工会調べ)となります。なお、これらの燃料消費率は定められた試験条件のもとでの数値です。したがって、実際の走行時には、運転条件、習慣及び整備状況等により燃料消費率が異なります。
 ■エンジン出力表示には、ネット値とグロス値があります。「グロス」はエンジン単体で測定したものであり、「ネット」はエンジンと車両に搭載した状態で測定したものです。同じエンジンで測定した場合、「ネット」は「グロス」よりも15%程度低い値(日工会調べ)となっています。
 ■この仕様はお断りなく変更することがあります。■実際の走行にあたっては、取扱説明書をよくお読みください。
 ■写真は印刷インクの性質上、実際の色とは異なって見えることがあります。

4図面(HX Edition-S) 単位:mm

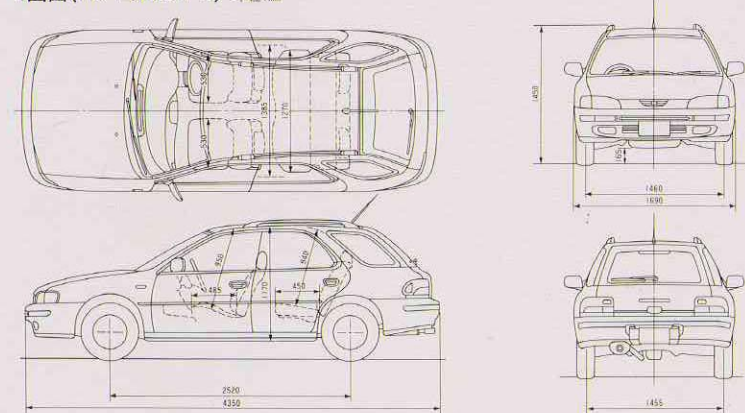

NEW DRIVER'S BASIC
Impreza

インプレッサは、「紋章」「金言」などの意を持つ英語「IMPRESA」からの造語。水平対向エンジン、4WDなど、スバル伝統のテクノロジーをベースに、若さ、軽快さ、スポーティなどのイメージを付加したクルマとして、新しい時代に、新鮮な印象(=IMPRESSION)を与える意味も込めてネーミングしました。

お問い合わせは

スピードはひかえめに、安全はスバルの願い。シートベルトを締めて安全運転。



富士重工業株式会社

東京都新宿区西新宿1-7-2 スバルビル(〒160)
国内営業本部マーケティング推進部92A-48(92.10) ©1992

●スバルのことならフリーダイヤル0120-052215